

## Tartalomjegyzék: 7. fejezet

### Keréksorozatok

### Forgóvilla-sorozatok (kombinálva az adott keréksorozatokkal)

A hozzáillő fixvillás kerekeket lásd a táblázatokban

		LE	L	LK	LKR	LH	LO	LS	LOD	LSD
	<p><b>POEV</b></p> <p>Sorozat POEV Kerék-Ø [mm] 80 - 300 mm Teherbírás [kg] 120 - 650 kg <b>Oldal 156</b></p>									
		LE-POEV 80 - 200 mm 120 - 300 kg	L-POEV 80 - 250 mm 120 - 550 kg	LK-POEV 100 - 200 mm 170 - 450 kg		LH-POEV 100 - 250 mm 170 - 550 kg				
		<b>157</b>	<b>158</b>	<b>159</b>		<b>160</b>				
	<p><b>ALEV</b></p> <p>Sorozat ALEV Kerék-Ø [mm] 100 - 250 mm Teherbírás [kg] 180 - 550 kg <b>Oldal 161</b></p>									
			L-ALEV 100 - 250 mm 180 - 550 kg	LK-ALEV 100 - 200 mm 180 - 450 kg	LKR-ALEV 100 - 125 mm 180 - 250 kg	LH-ALEV 100 - 250 mm 180 - 550 kg	LO-ALEV 125 - 250 mm 270 - 550 kg		LOD-ALEV 100 - 125 mm 360 - 500 kg	
			<b>162</b>	<b>163</b>	<b>164</b>	<b>165</b>	<b>166</b>		<b>167</b>	
	<p><b>SE</b></p> <p>Sorozat SE Kerék-Ø [mm] 100 - 415 mm Teherbírás [kg] 180 - 1150 kg <b>Oldal 168</b></p>									
				LK-SE 100 - 200 mm 180 - 500 kg		LH-SE 100 - 250 mm 180 - 700 kg	LO-SE 125 - 300 mm 280 - 900 kg	LS-SE 125 - 415 mm 280 - 1150 kg		LSD-SE 160 - 300 mm 800 - 1800 kg
				<b>169</b>		<b>170</b>	<b>171</b>	<b>172</b>		<b>173</b>
	<p><b>GEV/SEV</b></p> <p>Sorozat GEV/SEV Kerék-Ø [mm] 250 - 620 mm Teherbírás [kg] 725 - 3000 kg <b>Oldal 174</b></p>									
								LS-GEV/SEV 300 - 620 mm 900 - 3000 kg		
								<b>175</b>		
	<p><b>GEVN/SEVN</b></p> <p>Sorozat GEVN/SEVN Kerék-Ø [mm] 300 - 620 mm Teherbírás [kg] 750 - 3000 kg <b>Oldal 176</b></p>									
	<p><b>DS</b></p> <p>Sorozat DS Kerék-Ø [mm] 300 - 620 mm Teherbírás [kg] 1500 - 6000 kg <b>Oldal 177</b></p>									
	<p><b>SAV</b></p> <p>Sorozat SAV Kerék-Ø [mm] 250 - 620 mm Teherbírás [kg] 525 - 3000 kg <b>Oldal 178</b></p>									



7

**Elasztikus tömörgumi futófelületű  
nagy teherbírású kerekek és görgők**

Sorozat: POEV

## Nagy teherbírású kerekek elasztikus tömör gumi futófelülettel, poliamid kerékagy

 120 - 650 kg



**Kerék:** Elasztikus tömör gumi, könnyű futású minőség, fekete színű, 65° Shore A, felvulkanizált, oldhatatlan kötés, alacsony gördülési ellenállás.

**Kerékagy:** Kiváló minőségű poliamidból, fekete színű, ütésálló, korrózióálló, sikló-, tügörgős- ill. golyóscsapággal. Részletes leírás: 37. oldal

### Kerekek

Rendelési kód	Kerék-Ø (D) [mm]	Abronszélesség (T2) [mm]	Teherbírás [kg]	Csapágyazás	Tengelyfurat-Ø (d) [mm]	Agyfurat-hossz (T1) [mm]
POEV 80/12R	80	32	120	Tügörgős	12	35
POEV 100/12G	100	38	170	Siklócsapágy	12	45
POEV 100/15G	100	38	170	Siklócsapágy	15	45
POEV 100/12R	100	38	170	Tügörgős	12	45
POEV 100/15R	100	38	170	Tügörgős	15	45
POEV 100/8K	100	38	170	Golyóscsapágy	8	46
POEV 100/10K	100	38	170	Golyóscsapágy	10	46
POEV 100/15K	100	38	170	Golyóscsapágy	15	45
POEV 125/12R	125	40	250	Tügörgős	12	45
POEV 125/15R	125	40	250	Tügörgős	15	45
POEV 125/8K	125	40	250	Golyóscsapágy	8	46
POEV 125/10K	125	40	250	Golyóscsapágy	10	46
POEV 125/15K	125	40	250	Golyóscsapágy	15	45
POEV 125/20K	125	40	250	Golyóscsapágy	20	45
POEV 160/20R	160	50	350	Tügörgős	20	60
POEV 160/20K	160	50	350	Golyóscsapágy	20	60
POEV 200/20R	200	50	400	Tügörgős	20	60
POEV 200/20K	200	50	450	Golyóscsapágy	20	60
POEV 200/25K	200	50	450	Golyóscsapágy	25	60
POEV 250/25R	250	50	450	Tügörgős	25	60
POEV 250/20K	250	50	550	Golyóscsapágy	20	60
POEV 250/25K	250	50	550	Golyóscsapágy	25	60
POEV 300/30K	300	60	650	Golyóscsapágy	30	70

### Opciók / Tartozékok

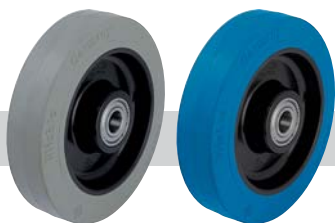

	nyommentes, szürke kerékekkel	nyommentes, kék abronccsal	rozsdamentes tügörgős csapágy (-XR) / golyóscsapágy (-XK)	golyóscsapágy-tömítéssel
Technikai leírások oldala	37	37	57	58
Kiegészítő rendelési kód	-SG	-SB	-XR, -XK	-KD
Szállítható a köv. kerék-Ø [mm]	80 - 200, további méret érđ. alapján	80 - 200	érdeklődés alapján	100/8K + 125/8K, 160 + 200*

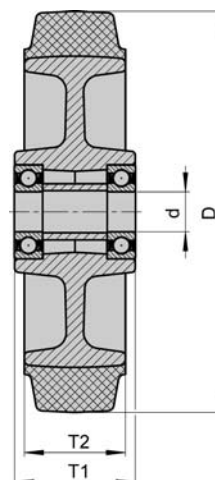

\* 160 + 200 mm kerék-Ø -nél 12 mm -re csökken a tengely-Ø és 62 mm -re nő az agyfurathossz.

Sorozat: LE-POEV, BE-POEV, B-POEV

## Acéllemez forgó- és fixvillás kerekek

 120 - 300 kg



**Villa:** Sorozat LE/BE/B - Acéllemezből préselt, forgóvilla dupla golyóscsapággal a forgófejben, speciális Blickle-eljárással dinamikusan préselt, ezáltal minimálisra csökkentett a forgófej játéka és rendkívül hosszú élettartam biztosított, forgófej-tömítéssel, csavarozott kerétkengely, cinkkel kezelt - krómozott. Rögzítőtalp-ábrák: 71. oldal Részletes leírás: 62. és 76. oldal

**Kerekek:** Sorozat POEV - Kerék: Elasztikus tömör gumi, könnyű futású minőség, fekete színű, 65° Shore A, felvulkanizált, oldhatatlan kötés, alacsony gördülési ellenállás.

Kerékagy: Kiváló minőségű poliamidból, fekete színű, ütészálló, korrozzióálló, síkló-, tügörgős- ill. golyóscsapággal. Részletes leírás: 156. és 37. oldal

Forgóvillás kerekek	Fixvillás kerekek	Forgóvillás kerekek "stop-fix"	Kerék-Ø [mm]	Kerék-szélesség [mm]	Teherbírás [kg]	Csapágyazás	Beépítési magasság [mm]	Talp-méret [mm]	Furat-távolság [mm]	Felfogató-furat-Ø [mm]	Offset forgóvilla [mm]
LE-POEV 80R	B-POEV 80R	LE-POEV 80R-FI	80	32	120	Tügörgős	102	100 x 85	80 x 60	9	38
LE-POEV 100G	BE-POEV 100G	LE-POEV 100G-FI	100	38	150	Síklócsapágy	125	100 x 85	80 x 60	9	36
LE-POEV 100R	BE-POEV 100R	LE-POEV 100R-FI	100	38	150	Tügörgős	125	100 x 85	80 x 60	9	36
LE-POEV 100K	BE-POEV 100K	LE-POEV 100K-FI	100	38	150	Golyóscsapágy	125	100 x 85	80 x 60	9	36
LE-POEV 125R	BE-POEV 125R	LE-POEV 125R-FI	125	40	150	Tügörgős	150	100 x 85	80 x 60	9	40
LE-POEV 125K	BE-POEV 125K	LE-POEV 125K-FI	125	40	150	Golyóscsapágy	150	100 x 85	80 x 60	9	40
LE-POEV 160R	B-POEV 160R	LE-POEV 160R-FI	160	50	300	Tügörgős	195	140 x 110	105 x 75-80	11	54
LE-POEV 160K	B-POEV 160K	LE-POEV 160K-FI	160	50	300	Golyóscsapágy	195	140 x 110	105 x 75-80	11	54
LE-POEV 200R	B-POEV 200R	LE-POEV 200R-FI	200	50	300	Tügörgős	235	140 x 110	105 x 75-80	11	54
LE-POEV 200K	B-POEV 200K	LE-POEV 200K-FI	200	50	300	Golyóscsapágy	235	140 x 110	105 x 75-80	11	54

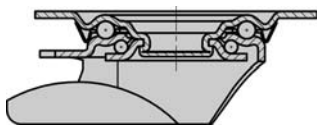

### Opciók / Tartozékok



	nyommentes, szürke kerékkel	nyommentes, kék abronccsal	préselt acél porvédővel, horganyzott	"stop-top" fékkel	Irány-tartó (lose)* 1 x 360°	rozsdamentes persely (-XA) ill. csapágy (-XR, -XK)	golyóscsapágy-tömítéssel
Technikai leírások oldala	37	37	79	77	78	79 + 57	58
Kiegészítő rendelési kód	-SG	-SB	-FA	-ST	RI-03.03	-XA, -XR, -XK	-KD
Szállítható a köv. kerék-Ø [mm]	összes méret	összes méret	összes méret	160 + 200	160 + 200	érdeklődés alapján	összes méret

\* csak fék nélküli forgóvillás kerekek számára

Sorozat: L-POEV, B-POEV, BH-POEV

## Préselt acél forgó- és fixvillás kerekek, közepes kivitel

 120 - 550 kg



**Villa:** Sorozat L/B/BH - Acéllemezéből préselt, forgóvilla dupla golyóscsapággal a forgófejben, speciális Blickle-eljárással dinamikusán préselt, ezáltal minimálisra csökkentett a forgófej játéka és rendkívül hosszú élettartam biztosított, stabil központi csappal (160-250 mm kerék-Ø), forgófej-tömítéssel, csavarozott keréktengely, cinkkel bevont - krómozott. Rögzítőtalp-ábrák: 71. oldal Részletes leírás: 62. és 76. oldal

**Kerekek:** Sorozat POEV - Kerék: Elasztikus tömör gumi, könnyű futású minőség, fekete színű, 65° Shore A, felvulkanizált, oldhatatlan kötés, alacsony gördülési ellenállás. Kerékagy: Kiváló minőségű poliamidból, fekete színű, ütéstálló, korrózióálló, sikló-, tűgörgős- ill. golyóscsapággal. Részletes leírás: 156. és 37. oldal

7

Forgóvillás kerekek	Fixvillás kerekek	Forgóvillás kerekek "stop-fix"	Kerék-Ø [mm]	Kerék-szélesség [mm]	Teherbírás [kg]	Csapágyazás	Beépítési magasság [mm]	Talp-méret [mm]	Furat-távolság [mm]	Felfogató-furat-Ø [mm]	Offset forgóvilla [mm]
L-POEV 80R	B-POEV 80R	L-POEV 80R-FI	80	32	120	Tűgörgős	102	100 x 85	80 x 60	9	38
L-POEV 100G	B-POEV 100G	L-POEV 100G-FI	100	38	170	Siklócsapágy	125	100 x 85	80 x 60	9	36
L-POEV 100R	B-POEV 100R	L-POEV 100R-FI	100	38	170	Tűgörgős	125	100 x 85	80 x 60	9	36
L-POEV 100K	B-POEV 100K	L-POEV 100K-FI	100	38	170	Golyóscsapágy	125	100 x 85	80 x 60	9	36
L-POEV 125R	B-POEV 125R	L-POEV 125R-FI	125	40	200	Tűgörgős	150	100 x 85	80 x 60	9	40
L-POEV 125K	B-POEV 125K	L-POEV 125K-FI	125	40	200	Golyóscsapágy	150	100 x 85	80 x 60	9	40
L-POEV 160R	B-POEV 160R	L-POEV 160R-FI	160	50	350	Tűgörgős	195	140 x 110	105 x 75-80	11	60
L-POEV 160K	B-POEV 160K	L-POEV 160K-FI	160	50	350	Golyóscsapágy	195	140 x 110	105 x 75-80	11	60
L-POEV 200R	B-POEV 200R	L-POEV 200R-FI	200	50	400	Tűgörgős	235	140 x 110	105 x 75-80	11	65
L-POEV 200K	B-POEV 200K	L-POEV 200K-FI	200	50	400	Golyóscsapágy	235	140 x 110	105 x 75-80	11	65
L-POEV 250R-3	BH-POEV 250R	*	250	50	450	Tűgörgős	295	140 x 110	105 x 75-80	11	77
L-POEV 250K-3	BH-POEV 250K	*	250	50	550	Golyóscsapágy	295	140 x 110	105 x 75-80	11	77

\* "stop-top" rögzítés lásd Opciók / Tartozékok

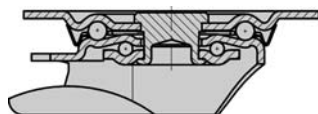

### Opciók / Tartozékok



	nyommentes, szürke kerékekkel	nyommentes, kék abronccsal	préselt acél porvédővel, horganyzott	"stop-top" fékkel	Írány-tartó (lose)** 1 x 360°	rozsdamentes persely (-XA) ill. csapágy (-XR, -XK)	golyóscsapágy-tömítéssel
Technikai leírások oldala	37	37	79	77	78	79 + 57	58
Kiegészítő rendelési kód	-SG	-SB	-FA	-ST	RI-05.03	-XA, -XR, -XK	-KD
Szállítható a köv. kerék-Ø [mm]	80 - 200	80 - 200	összes méret	összes méret	160 + 200	érdeklődés alapján	160 + 200

\*\* csak fék nélküli forgóvillás kerekek számára

Sorozat: LK-POEV, BK-POEV, BH-POEV

## Acéllemez forgó- és fixvillás kerekek, masszív kivitel

 170 - 450 kg



**Villa:** Sorozat LK/BK/BH - Acéllemezből préselt, forgóvilla dupla golyócsapággal a forgófejben, speciális Blickle-eljárással dinamikusan préselt, ezáltal minimálisra csökkentett a forgófej játéka és rendkívül hosszú élettartam biztosított, stabil központi csappal (160-200 mm kerék-Ø), forgófejtomítással, csavarozott keréktengeley, cinkkel bevont - krómozott.  
Rögzítőtálp-ábrák: 71. oldal  
Részletes leírás: 63. és 76. oldal

**Kerekek:** Sorozat POEV - Kerék: Elastikus tömörgumi, könnyű futású minőség, fekete színű, 65° Shore A, felvulkanizált, oldhatatlan kötés, alacsony gördülési ellenállás.  
Kerékagy: Kiváló minőségű poliamidból, fekete színű, ütészálló, korrózióálló, síkló-, tügörgős- ill. golyócsapággal.  
Részletes leírás: 156. és 37. oldal

Forgóvillás kerekek	Fixvillás kerekek	Forgóvillás kerekek "stop-fix"	Kerék-Ø [mm]	Kerék-szélesség [mm]	Teherbírás [kg]	Csapágyazás	Beépítési magasság [mm]	Talp-méret [mm]	Furat-távolság [mm]	Felfogató-furat-Ø [mm]	Offset forgóvilla [mm]
LK-POEV 100G-1	BK-POEV 100G-1	LK-POEV 100G-1-FI	100	38	170	Síklócsapágy	130	100 x 85	80 x 60	9	45
LK-POEV 100R-1	BK-POEV 100R-1	LK-POEV 100R-1-FI	100	38	170	Tügörgős	130	100 x 85	80 x 60	9	45
LK-POEV 100K-1	BK-POEV 100K-1	LK-POEV 100K-1-FI	100	38	170	Golyócsapágy	130	100 x 85	80 x 60	9	45
LK-POEV 100G-3	BK-POEV 100G-3	LK-POEV 100G-3-FI	100	38	170	Síklócsapágy	130	140 x 110	105 x 75-80	11	45
LK-POEV 100R-3	BK-POEV 100R-3	LK-POEV 100R-3-FI	100	38	170	Tügörgős	130	140 x 110	105 x 75-80	11	45
LK-POEV 100K-3	BK-POEV 100K-3	LK-POEV 100K-3-FI	100	38	170	Golyócsapágy	130	140 x 110	105 x 75-80	11	45
LK-POEV 125R-1	BK-POEV 125R-1	LK-POEV 125R-1-FI	125	40	250	Tügörgős	155	100 x 85	80 x 60	9	48
LK-POEV 125K-1	BK-POEV 125K-1	LK-POEV 125K-1-FI	125	40	250	Golyócsapágy	155	100 x 85	80 x 60	9	48
LK-POEV 125R-3	BK-POEV 125R-3	LK-POEV 125R-3-FI	125	40	250	Tügörgős	155	140 x 110	105 x 75-80	11	48
LK-POEV 125K-3	BK-POEV 125K-3	LK-POEV 125K-3-FI	125	40	250	Golyócsapágy	155	140 x 110	105 x 75-80	11	48
LK-POEV 160R	BH-POEV 160R	LK-POEV 160R-FI	160	50	350	Tügörgős	202	140 x 110	105 x 75-80	11	63
LK-POEV 160K	BH-POEV 160K	LK-POEV 160K-FI	160	50	350	Golyócsapágy	202	140 x 110	105 x 75-80	11	63
LK-POEV 200R	BH-POEV 200R	LK-POEV 200R-FI	200	50	400	Tügörgős	245	140 x 110	105 x 75-80	11	65
LK-POEV 200K	BH-POEV 200K	LK-POEV 200K-FI	200	50	450	Golyócsapágy	245	140 x 110	105 x 75-80	11	65

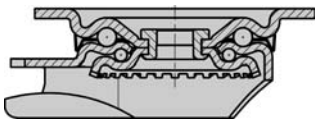

### Opciók / Tartozékok



	nyommentes, szürke kerékekkel	nyommentes, kék abronccsal	préselt acél porvédővel, horganyzott	"stop-top" fékkel	"ideal-stop" fékkel beépítési magasság + 17mm*	Íránytartó (lose)** 1 x 360°	rozsdament. csapágyazással ill. golyócsapágytomítással
Technikai leírások oldala	37	37	79	77	77	78	79, 57, 58
Kiegészítő rendelési kód	-SG	-SB	-FA	-ST	-IS	RI-05.03	-XA, -XR, -XK, -KD
Szállítható a köv. kerék-Ø [mm]	összes méret	összes méret	összes méret	összes méret	160 + 200	160 + 200	érdeklődés alapján

\* tartozék műanyag adapterlap, „Ideal stop” nélkül szerelt forgó- és fixvillás görgők beépítési magasságának kiegyenlítéséhez: rendelési kód: AP3

\*\* csak fék nélküli forgóvillás kerekek számára

Sorozat: LH-POEV, BH-POEV

## Préselt acél forgó- és fixvillás kerekek, nagy teherbírású kivitel

 170 - 550 kg



**Villa:** Sorozat LH/BH - Erős acélelemezről préselt, forgóvilla masszív villaszárakkal és talppal, nagyon stabil csavarozott és biztosított forgófejszáppal, dupla golyóscsapággal a forgófejben, **megerősítve négy speciálisan megformált, keményített csapágyfészek beépítésével, ezáltal különösen ellenálló ütődésekkel szemben**, csavarozott kerékrögzítés, cinkkel bevont - krómozott.  
Rögzítőtálpak rajzai: 71. oldal  
Részletes leírás: 63. és 76. oldal

**Kerekek:** Sorozat POEV - Kerék: Elastikus tömörgumi, könnyű futású minőség, fekete színű, 65° Shore A, felvulkanizált, oldhatatlan kötés, alacsony gördülési ellenállás.

Kerékgagy: Kiváló minőségű poliamidból, fekete színű, ütészálló, korrozóálló, tégörgős ill. golyóscsapággal. Részletes leírás: 156. és 37. oldal.

7

Forgóvillás kerekek		Fixvillás kerekek		Forgóvillás kerekek "stop-fix"		Kerék- szélesség [mm]	Teher- bírárs [kg]	Csapágyazás	Beépítési magasság [mm]	Talp- méret [mm]	Furat- távolság [mm]	Felfogató- furat- $\emptyset$ [mm]	Offset forgóvilla [mm]
Rendelési kód	Rendelési kód	Rendelési kód	Rendelési kód	Rendelési kód	Rendelési kód								
LH-POEV 100R-1	BH-POEV 100R-1	LH-POEV 100R-1-FI	LH-POEV 100R-1-FI	LH-POEV 100R-1-FI	LH-POEV 100R-1-FI	100	38	Tégörgős	140	100 x 85	80 x 60	9	45
LH-POEV 100K-1	BH-POEV 100K-1	LH-POEV 100K-1-FI	LH-POEV 100K-1-FI	LH-POEV 100K-1-FI	LH-POEV 100K-1-FI	100	38	Golyóscsapágy	140	100 x 85	80 x 60	9	45
LH-POEV 100R-3		LH-POEV 100R-3-FI		LH-POEV 100R-3-FI		100	38	Tégörgős	140	140 x 110	105 x 75-80	11	45
LH-POEV 100K-3		LH-POEV 100K-3-FI		LH-POEV 100K-3-FI		100	38	Golyóscsapágy	140	140 x 110	105 x 75-80	11	45
LH-POEV 125R-1	BH-POEV 125R-1	LH-POEV 125R-1-FI	LH-POEV 125R-1-FI	LH-POEV 125R-1-FI	LH-POEV 125R-1-FI	125	40	Tégörgős	165	100 x 85	80 x 60	9	45
LH-POEV 125K-1	BH-POEV 125K-1	LH-POEV 125K-1-FI	LH-POEV 125K-1-FI	LH-POEV 125K-1-FI	LH-POEV 125K-1-FI	125	40	Golyóscsapágy	165	100 x 85	80 x 60	9	45
LH-POEV 125R-3	BH-POEV 125R-3	LH-POEV 125R-3-FI	LH-POEV 125R-3-FI	LH-POEV 125R-3-FI	LH-POEV 125R-3-FI	125	40	Tégörgős	165	140 x 110	105 x 75-80	11	45
LH-POEV 125K-3	BH-POEV 125K-3	LH-POEV 125K-3-FI	LH-POEV 125K-3-FI	LH-POEV 125K-3-FI	LH-POEV 125K-3-FI	125	40	Golyóscsapágy	165	140 x 110	105 x 75-80	11	45
LH-POEV 160R	BH-POEV 160R	LH-POEV 160R-FI	LH-POEV 160R-FI	LH-POEV 160R-FI	LH-POEV 160R-FI	160	50	Tégörgős	202	140 x 110	105 x 75-80	11	65
LH-POEV 160K	BH-POEV 160K	LH-POEV 160K-FI	LH-POEV 160K-FI	LH-POEV 160K-FI	LH-POEV 160K-FI	160	50	Golyóscsapágy	202	140 x 110	105 x 75-80	11	65
LH-POEV 200R	BH-POEV 200R	LH-POEV 200R-FI	LH-POEV 200R-FI	LH-POEV 200R-FI	LH-POEV 200R-FI	200	50	Tégörgős	245	140 x 110	105 x 75-80	11	67
LH-POEV 200K	BH-POEV 200K	LH-POEV 200K-FI	LH-POEV 200K-FI	LH-POEV 200K-FI	LH-POEV 200K-FI	200	50	Golyóscsapágy	245	140 x 110	105 x 75-80	11	67
LH-POEV 250R	BH-POEV 250R	*	*	*	*	250	50	Tégörgős	295	140 x 110	105 x 75-80	11	82
LH-POEV 250K	BH-POEV 250K	*	*	*	*	250	50	Golyóscsapágy	295	140 x 110	105 x 75-80	11	82

\* "stop-top" rögzítés lásd Opciók / Tartozékok

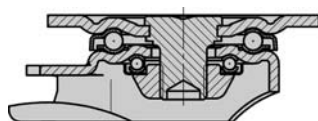

### Opciók / Tartozékok



	nyommentes, szürke kerékekkel	nyommentes, kék abronccsal	"stop-top" fékkel	"ideal-stop" fékkel beépítési magasság + 17mm**	Írány-tartó (lose)*** 1 x 360°	tömítéssel + zsrizógombbal a forgófejben***	rozsdament. csapágyazással ill. golyóscsapágytömítéssel
Technikai leírások oldala	37	37	77	77	78	63	79, 57, 58
Kiegészítő rendelési kód	-SG	-SB	-ST	-IS	RI-05.03	-DN	-XA, -XR, -XK, -KD
Szállítható a köv. kerék- $\emptyset$ [mm]	100 - 200	100 - 200	összes méret	160 + 200	160 + 200	érdeklődés alapján	érdeklődés alapján

\*\* tartozék műanyag adapterlap, „Ideal stop” nélkül szerelt forgó- és fixvillás görgők beépítési magasságának kiegyenlítéséhez: rendelési kód: AP3

\*\*\* csak fék nélküli forgóvillás kerekek számára

Sorozat: ALEV

## Nagy teherbírású kerekek elasztikus tömör gumi futófelülettel, alumínium kerékagy

 180 - 550 kg



**Kerék:** Elasztikus tömör gumi, könnyű futású minőség, fekete színű, 65° Shore A, felvulkanizált, oldhatatlan kötés, alacsony gördülési ellenállás.

**Kerékagy:** Alumínium öntvényből, korrózióálló, golyóscsapággal, alumínium színű.  
Részletes leírás: 37. oldal

### Kerekek

Rendelési kód	Kerék-Ø (D) [mm]	Abronsz- szélesség (T2) [mm]	Teher- bírás [kg]	Csapágyazás	Tengely- furat-Ø (d) [mm]	Agyfurat- hossz (T1) [mm]
ALEV 100/15K	100	40	180	Golyóscsapágy	15	40
ALEV 125/15K	125	40	250	Golyóscsapágy	15	45
ALEV 127/20K	125	50	270	Golyóscsapágy	20	60
ALEV 140/20K	140	40	270	Golyóscsapágy	20	60
ALEV 150/20K	150	54	350	Golyóscsapágy	20	60
ALEV 150/25K	150	54	350	Golyóscsapágy	25	60
ALEV 161/15K	160	40	300	Golyóscsapágy	15	60
ALEV 160/20K	160	50	350	Golyóscsapágy	20	60
ALEV 160/25K	160	50	350	Golyóscsapágy	25	60
ALEV 180/20K	180	50	400	Golyóscsapágy	20	60
ALEV 180/25K	180	50	400	Golyóscsapágy	25	60
ALEV 200/20K	200	50	450	Golyóscsapágy	20	60
ALEV 200/25K	200	50	450	Golyóscsapágy	25	60
ALEV 250/20K	250	50	550	Golyóscsapágy	20	60
ALEV 250/25K	250	50	550	Golyóscsapágy	25	60

### Opciók / Tartozékok



nyommentes, szürke kerékekkel

elektromosan vezetőkívételben, fekete gumik

Technikai leírások oldala	37	37
Kiegészítő rendelési kód	-SG	-EL
Szállítható a köv. kerék-Ø [mm]	összes méret	érdeklődés alapján

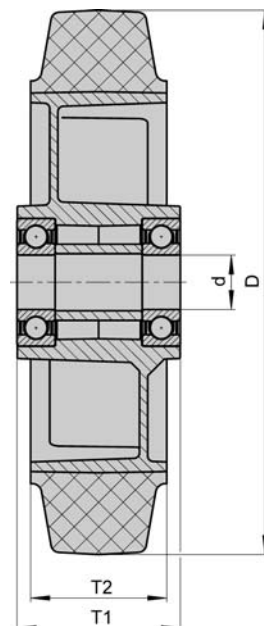

Sorozat: L-ALEV, B-ALEV, BH-ALEV

## Préselt acél forgó- és fixvillás kerekek, közepes kivitel

 180 - 550 kg



**Villa:** Sorozat L/BH - Acéllemezéből préselt, forgóvilla dupla golyóscsapággal a megerősített forgófejben, speciális Blickle-eljárással dinamikusán préselt, ezáltal minimálisra csökkentett a forgófej játéka és rendkívül hosszú élettartam biztosított, stabil központi csappal (150-250 mm kerék-Ø), forgófejtomítással, Csavarozott keréktengely, cinkkel bevont - krómozott.  
Rögzítőtalp-ábrák: 71. oldal  
Részletes leírás: 62. és 76. oldal

**Kerekek:** Sorozat ALEV - Kerék: Elastikus tömörgumi, könnyű futású minőség, fekete színű, 65° Shore A, felvulkanizált, oldhatatlan kötés, alacsony gördülési ellenállás.

Kerékagy: Alumínium öntvényből, korrózióálló, golyóscsapággal, alumínium színű.  
Részletes leírás: 161. és 37. oldal

7

### Forgóvillás kerekek

### Fixvillás kerekek

### Forgóvillás kerekek "stop-fix"

Rendelési kód	Rendelési kód	Rendelési kód	Kerék-Ø [mm]	Kerék-szélesség [mm]	Teherbírás [kg]	Csapágyazás	Beépítési magasság [mm]	Talp-méret [mm]	Furat-távolság [mm]	Felfogató-furat-Ø [mm]	Offset forgóvilla [mm]
L-ALEV 100K	B-ALEV 100K	L-ALEV 100K-FI	100	40	180	Golyóscsapágy	125	100 x 85	80 x 60	9	36
L-ALEV 125K	B-ALEV 125K	L-ALEV 125K-FI	125	40	200	Golyóscsapágy	150	100 x 85	80 x 60	9	40
L-ALEV 150K	B-ALEV 150K	L-ALEV 150K-FI	150	54	350	Golyóscsapágy	190	140 x 110	105 x 75-80	11	60
L-ALEV 161K	B-ALEV 161K	L-ALEV 161K-FI	160	40	300	Golyóscsapágy	195	140 x 110	105 x 75-80	11	60
L-ALEV 160K	B-ALEV 160K	L-ALEV 160K-FI	160	50	350	Golyóscsapágy	195	140 x 110	105 x 75-80	11	60
L-ALEV 180K	B-ALEV 180K	L-ALEV 180K-FI	180	50	400	Golyóscsapágy	215	140 x 110	105 x 75-80	11	60
L-ALEV 200K	B-ALEV 200K	L-ALEV 200K-FI	200	50	400	Golyóscsapágy	235	140 x 110	105 x 75-80	11	65
L-ALEV 250K-3	BH-ALEV 250K	*	250	50	550	Golyóscsapágy	295	140 x 110	105 x 75-80	11	77

\* "stop-top" rögzítés lásd Opciók / Tartozékok

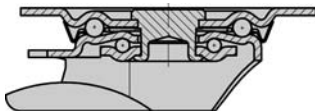

További információk az interneten: [www.blickle.de](http://www.blickle.de)

### Opciók / Tartozékok



	nyommentes, szürke kerékekkel	elektromosan vezeték kivitelben, fekete gumik	"stop-top" fékkel	Íránytartó (lose)** 1 x 360°
Technikai leírások oldala	37	37	77	78
Kiegészítő rendelési kód	-SG	-EL	-ST	RI-05.03
Szállítható a köv. kerék-Ø [mm]	összes méret	érdeklődés alapján	összes méret	160 - 200

\*\* csak fék nélküli forgóvillás kerekek számára

Sorozat: LK-ALEV, BK-ALEV, BH-ALEV

## Acéllemez forgó- és fixvillás kerekek, masszív kivitel

 180 - 450 kg



**Villa:** Sorozat LK/BK/BH - Erős acéllemezről préselt, forgóvilla dupla golyóscsapággal a forgófejben, speciális Blickle-eljárással dinamikusan préselt, ezáltal minimálisra csökkentett a forgófej játéka és rendkívül hosszú élettartam biztosított, stabil központi csappal (125x50 - 200x50 mm kerékméreteknél), forgófej-tömítéssel csavarozott keréktengely, cinkkel bevont - krómozott.  
Rögzítőtálp-ábrák: 71. oldal  
Részletes leírás: 63. és 76. oldal

**Kerekek:** Sorozat ALEV - Kerék: Elastikus tömör gumi, könnyű futású minőség, fekete színű, 65° Shore A, felvulkanizált, oldhatatlan kötés, alacsony gördülési ellenállás.

Kerékagy: Alumínium öntvényből, korrózióálló, golyóscsapággal, alumínium színű.  
Részletes leírás: 161. és 37. oldal

Forgóvillás kerekek	Fixvillás kerekek	Forgóvillás kerekek "stop-fix"	Kerék-Ø [mm]	Kerék-szélesség [mm]	Teherbírás [kg]	Csapágyazás	Beépítési magasság [mm]	Talp-méret [mm]	Furat-távolság [mm]	Felfogató-furat-Ø [mm]	Offset forgóvilla [mm]
LK-ALEV 100K-1	BK-ALEV 100K-1	LK-ALEV 100K-1-FI	100	40	180	Golyóscsapágy	130	100 x 85	80 x 60	9	45
LK-ALEV 100K-3	BK-ALEV 100K-3	LK-ALEV 100K-3-FI	100	40	180	Golyóscsapágy	130	140 x 110	105 x 75-80	11	45
LK-ALEV 125K-1	BK-ALEV 125K-1	LK-ALEV 125K-1-FI	125	40	250	Golyóscsapágy	155	100 x 85	80 x 60	9	48
LK-ALEV 125K-3	BK-ALEV 125K-3	LK-ALEV 125K-3-FI	125	40	250	Golyóscsapágy	155	140 x 110	105 x 75-80	11	48
LK-ALEV 127K	BH-ALEV 127K	LK-ALEV 127K-FI	125	50	270	Golyóscsapágy	170	140 x 110	105 x 75-80	11	55
LK-ALEV 150K	BH-ALEV 150K	LK-ALEV 150K-FI	150	54	350	Golyóscsapágy	197	140 x 110	105 x 75-80	11	63
LK-ALEV 160K	BH-ALEV 160K	LK-ALEV 160K-FI	160	50	350	Golyóscsapágy	202	140 x 110	105 x 75-80	11	63
LK-ALEV 180K	BH-ALEV 180K	LK-ALEV 180K-FI	180	50	400	Golyóscsapágy	223	140 x 110	105 x 75-80	11	65
LK-ALEV 200K	BH-ALEV 200K	LK-ALEV 200K-FI	200	50	450	Golyóscsapágy	245	140 x 110	105 x 75-80	11	65

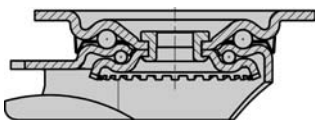

### Opciók / Tartozékok



	nyommentes, szürke kerékekkel	elektromosan vezetőkívitelben, fekete gumik	"stop-top" fékkel	"ideal-stop" fékkel beépítési magasság + 17mm*	Iránytartó (lose)** 1 x 360°	Iránytartó (lose)** 1 x 360°
Technikai leírások oldala	37	37	77	77	78	78
Kiegészítő rendelési kód	-SG	-EL	-ST	-IS	RI-03.03	RI-05.03
Szállítható a köv. kerék-Ø [mm]	összes méret	érdeklődés alapján	összes méret	160 + 200	100 + 125 Talp 140x110	125x50 - 200

\* tartozék műanyag adapterlap, „Ideal stop” nélkül szerelt forgó- és fixvillás görgők beépítési magasságának kiegyenlítéséhez: rendelési kód: AP3

\*\* csak fék nélküli forgóvillás kerekek számára

Sorozat: LKR-ALEV

## Acéllemez hátfuratos forgóvilla kerekek, masszív kivitel

 180 - 250 kg



**Villa:** Sorozat LKR - Erős acéllemezről préselt, hátfuratos, dupla golyóscsapággal a forgófejben, speciális Blickle-eljárással dinamikusan préselt, ezáltal minimálisan csökkentett a forgófej játéka és rendkívül hosszú élettartam biztosított, stabil központi csappal, csavarozott keréktengely, cinkkel bevont - krómozott.  
Részletes leírás: 63. és 76. oldal

**Kerekek:** Sorozat ALEV - Kerék: Elasztikus tömörgumi, könnyű futású minőség, fekete színű, 65° Shore A, felvulkanizált, oldhatatlan kötés, alacsony gördülési ellenállás.

Kerékagy: Alumínium öntvényből, korrózióálló, golyóscsapággal, alumínium színű.  
Részletes leírás: 161. és 37. oldal

7

További információk az interneten: [www.blickle.de](http://www.blickle.de)

Forgóvilla kerekek	Forgóvilla kerekek "stop-fix"	Kerék-Ø [mm]	Kerék-szélesség [mm]	Teherbírás [kg]	Csapágyazás	Beépítési magasság [mm]	Talp-Ø [mm]	Hát-furat-Ø [mm]	Offset [mm]
LKR-ALEV 100K	LKR-ALEV 100K-FI	100	40	180	Golyóscsapágy	130	88	13	45
LKR-ALEV 125K	LKR-ALEV 125K-FI	125	40	250	Golyóscsapágy	155	88	13	48

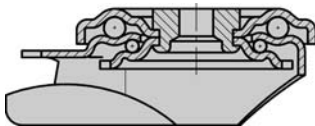

### Opciók / Tartozékok



	nyommentes, szürke kerékekkel	elektromosan vezetőkívitelben, fekete gumik
Technikai leírások oldala	37	37
Kiegészítő rendelési kód	-SG	-EL
Szállítható a köv. kerék-Ø [mm]	összes méret	érdeklődés alapján

Sorozat: LH-ALEV, BH-ALEV

## Préselt acél forgó- és fixvillás kerekek, nagy teherbírású kivitel

 180 - 550 kg



**Villa:** Sorozat LH/BH - Erős acélelemből préselt, forgóvilla masszív villaszárakkal és talppal, nagyon stabil csavarozott és biztosított forgófejszáppal, dupla golyóscsapággal a forgófejben, **megerősítve négy speciálisan megformált, keményített csapágyfészek beépítésével, ezáltal különösen ellenálló ütdésekkel szemben**, csavarozott kerékrögzés, cinkkel bevont - krómozott.

Rögzítőtálpak rajzai: 71. oldal  
Részletes leírás: 63. és 76. oldal

**Kerekek:** Sorozat ALEV - Kerék: Elastikus tömör gumi, könnyű futású minőség, fekete színű, 65° Shore A, felvulkanizált, oldhatatlan kötés, alacsony gördülési ellenállás.

Kerékgagy: Alumínium öntvényből, korrózióálló, golyóscsapággal, alumínium színű.  
Részletes leírás: 161. és 37. oldal

Forgóvillás kerekek	Fixvillás kerekek	Forgóvillás kerekek "stop-fix"	Kerék-Ø [mm]	Kerék-szélesség [mm]	Teherbírás [kg]	Csapágyazás	Beépítési magasság [mm]	Talp-méret [mm]	Furat-távolság [mm]	Felfogató-furat-Ø [mm]	Offset forgóvilla [mm]
LH-ALEV 100K-1	BH-ALEV 100K-1	LH-ALEV 100K-1-FI	100	40	180	Golyóscsapágy	140	100 x 85	80 x 60	9	45
LH-ALEV 100K-3		LH-ALEV 100K-3-FI	100	40	180	Golyóscsapágy	140	140 x 110	105 x 75-80	11	45
LH-ALEV 125K-1	BH-ALEV 125K-1	LH-ALEV 125K-1-FI	125	40	250	Golyóscsapágy	165	100 x 85	80 x 60	9	45
LH-ALEV 125K-3	BH-ALEV 125K-3	LH-ALEV 125K-3-FI	125	40	250	Golyóscsapágy	165	140 x 110	105 x 75-80	11	45
LH-ALEV 127K	BH-ALEV 127K	LH-ALEV 127K-FI	125	50	270	Golyóscsapágy	170	140 x 110	105 x 75-80	11	55
LH-ALEV 150K	BH-ALEV 150K	LH-ALEV 150K-FI	150	54	350	Golyóscsapágy	197	140 x 110	105 x 75-80	11	65
LH-ALEV 160K	BH-ALEV 160K	LH-ALEV 160K-FI	160	50	350	Golyóscsapágy	202	140 x 110	105 x 75-80	11	65
LH-ALEV 180K	BH-ALEV 180K	LH-ALEV 180K-FI	180	50	400	Golyóscsapágy	223	140 x 110	105 x 75-80	11	67
LH-ALEV 200K	BH-ALEV 200K	LH-ALEV 200K-FI	200	50	450	Golyóscsapágy	245	140 x 110	105 x 75-80	11	67
LH-ALEV 250K	BH-ALEV 250K	*	250	50	550	Golyóscsapágy	295	140 x 110	105 x 75-80	11	82

\* "stop-top" rögzítés lásd Opciók / Tartozékok

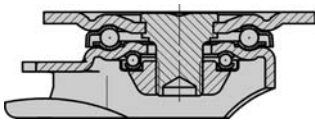

### Opciók / Tartozékok



	nyommentes, szürke kerékekkel	elektromosan vezető kivitelben, fekete gumik	"stop-top" fékkel	"ideal-stop" fékkel beépítési magasság + 17mm**	Irány-tartó (lose)*** 1 x 360°	tömítéssel + zsrizógombbal a forgófejben***
Technikai leírások oldala	37	37	77	77	78	63
Kiegészítő rendelési kód	-SG	-EL	-ST	-IS	RI-05.03	-DN
Szállítható a köv. kerék-Ø [mm]	összes méret	érdeklődés alapján	összes méret	160 + 200	125x50 - 200	érdeklődés alapján

\*\* tartozék műanyag adapterlap, „ideal stop” nélkül szerelt forgó- és fixvillás görgők beépítési magasságának kiegyenlítéséhez: rendelési kód: AP3

\*\*\* csak fék nélküli forgóvillás kerekek számára

Sorozat: LO-ALEV, BO-ALEV

## Hegesztett nagy teherbírású forgó- és fixvillás kerekek

 270 - 550 kg



**Villa:** Sorozat LO/BO - Szolid hegesztett acél konstrukció, forgóvilla dupla golyóscsapággal a forgófejben, **megerősítve négy speciálisan megformált, keményített csapágyfészek beépítésével.** Labirintustömítés a forgófejben, zsírzógombbal, hegesztett nagyon stabil központi csappal csavarozva és biztosítva. Csavarozott kerékrögzés, cinkkel bevont - krómozott. Rögzítőtalpak rajzai: 71. oldal Részletes leírás: 64. és 77. oldal

**Kerekek:** Sorozat ALEV - Kerék: Elastikus tömörgumi, könnyű futású minőség, fekete színű, 65° Shore A, felvulkanizált, oldhatatlan kötés, alacsony gördülési ellenállás.

Kerékagy: Alumínium öntvényből, korrózióálló, golyóscsapággal, alumínium színű. Részletes leírás: 161. és 37. oldal

7

### Forgóvillás kerekek

### Fixvillás kerekek

### Forgóvillás kerekek "stop-top"

Rendelési kód	Rendelési kód	Rendelési kód	Kerék-Ø [mm]	Kerékszélesség [mm]	Teherbírás [kg]	Csapágyazás	Beépítési magasság [mm]	Talpméret [mm]	Furat-távolság [mm]	Felfogató-furat-Ø [mm]	Offset forgóvilla [mm]
LO-ALEV 127K	BO-ALEV 127K	LO-ALEV 127K-ST	125	50	270	Golyóscsapágy	170	140 x 110	105 x 75-80	11	50
LO-ALEV 150K	BO-ALEV 150K	LO-ALEV 150K-ST	150	54	350	Golyóscsapágy	200	140 x 110	105 x 75-80	11	55
LO-ALEV 160K	BO-ALEV 160K	LO-ALEV 160K-ST	160	50	350	Golyóscsapágy	205	140 x 110	105 x 75-80	11	55
LO-ALEV 200K	BO-ALEV 200K	LO-ALEV 200K-ST	200	50	450	Golyóscsapágy	245	140 x 110	105 x 75-80	11	60
LO-ALEV 250K	BO-ALEV 250K	LO-ALEV 250K-ST	250	50	550	Golyóscsapágy	295	140 x 110	105 x 75-80	11	70

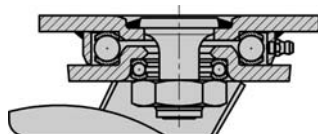

További információk az interneten: [www.blickle.de](http://www.blickle.de)

### Opciók / Tartozékok



	nyommentes, szürke kerékekkel	elektromosan vezetőkívitelben, fekete gumik	iránytartóval 2 x 180°
Technikai leírások oldala	37	37	78
Kiegészítő rendelési kód	-SG	-EL	-R12
Szállítható a köv. kerék-Ø [mm]	összes méret	érdeklődés alapján	125 - 200

Sorozat: LOD-ALEV, BOD-ALEV

## Hegesztett acél nagy teherbírású iker forgó- és fixvillás kerekek

 360 - 500 kg



**Villa:** Sorozat LOD/BOD - Szolid hegesztett acél konstrukció, forgóvilla dupla golyóscsapággal a forgófejben, **megerősítve négy speciálisan megformált, keményített csapágyfészek beépítésével.** Labirintustömítés a forgófejben, zsírgombbal, hegesztett nagyon stabil központi csappal csavarozva és biztosítva. Csavarozott kerékrögítés, cinkkel bevont - krómozott.  
Rögzítőtalpak rajzai: 71. oldal  
Részletes leírás: 64. oldal

**Kerekek:** Sorozat ALEV - Kerék: Elastikus tömör gumi, könnyű futású minőség, fekete színű, 65° Shore A, felvulkanizált, oldhatatlan kötés, alacsony gördülési ellenállás.

Kerékagy: Alumínium öntvényből, korrózióálló, golyóscsapággal, alumínium színű.  
Részletes leírás: 161. és 37. oldal

Forgóvillás kerekek		Fixvillás kerekek								
Rendelési kód	Rendelési kód	Kerék-Ø [mm]	Kerék-szélesség [mm]	Teherbírás [kg]	Csapágyazás	Beépítési magasság [mm]	Talp-méret [mm]	Furat-távolság [mm]	Felfogató-furat-Ø [mm]	Offset forgóvilla [mm]
<b>LOD-ALEV 100K</b>	<b>BOD-ALEV 100K</b>	100	2 x 40	360	Golyóscsapágy	145	110 x 140*	75-80 x 105	11	45
<b>LOD-ALEV 125K</b>	<b>BOD-ALEV 125K</b>	125	2 x 40	500	Golyóscsapágy	170	110 x 140*	75-80 x 105	11	50

\* Fixvillás görgő: hosszanti oldal párhuzamos a keréktengellyel.

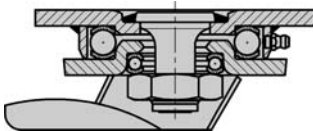

### Opciók / Tartozékok



	nyommentes, szürke kerékekkel	elektromosan vezető kivételben, fekete gumik
Technikai leírások oldala	37	37
Kiegészítő rendelési kód	-SG	-EL
Szállítható a köv. kerék-Ø [mm]	összes méret	érdeklődés alapján

Sorozat: SE

## Nagy teherbírású kerekek elastikus tömörgumi futófelülettel, hegesztett acél kerékaggyal, masszív kivitel

 180 - 1150 kg



**Kerék:** Elastikus tömörgumi, könnyű futású minőség, fekete színű, 65° Shore A, felvulkanizált, oldhatatlan kötés ill. ...-Z rendelési kódnál felpréselt, alacsony gördülési ellenállás.

**Kerékaggy:** Stabil hegesztett acélkonstrukció duplán hegesztett kerékaggyal, valamint a 100 + 125 mm kerék-Ø-nél közvetlenül a kerékaggyra felvulkanizált elastikus tömörgumi, síkló- ill. golyóscsapággal. Lakkozott - antracit színű.

**Ez a speciális Blickle kerékaggy-konstrukció különösen stabil, valamint elegáns, sima design jellemzi.**

Részletes leírás: 37. oldal

### Kerekek

Rendelési kód	Kerék-Ø (D) [mm]	Abrons-szélesség (T2) [mm]	Teherbírás [kg]	Csapágyazás	Tengely-furat-Ø (d) [mm]	Agyfurat-hossz (T1) [mm]
<b>SE 100/20K</b>	100	40	180	Golyóscsapágy	20	45
<b>SE 125/20K</b>	125	50	280	Golyóscsapágy	20	60
<b>SE 160/20K</b>	160	50	400	Golyóscsapágy	20	60
<b>SE 200/20K</b>	200	50	500	Golyóscsapágy	20	60
<b>SE 200/25K</b>	200	50	500	Golyóscsapágy	25	60
<b>SE 202/25K</b>	200	80	700	Golyóscsapágy	25	90
<b>SE 250/25K</b>	250	60	700	Golyóscsapágy	25	70
<b>SE 252/25K</b>	250	80	850	Golyóscsapágy	25	90
<b>SE 252/30K</b>	250	80	850	Golyóscsapágy	30	90
<b>SE 300/30G</b>	300	50	900 (Támasztó teher)	Síklócsapágy	30	55
<b>SE 300/30K</b>	300	75	900	Golyóscsapágy	30	85
<b>SE 360/30K-Z</b>	360	75	950	Golyóscsapágy	30	90
<b>SE 400/35K-Z</b>	400	65	900	Golyóscsapágy	35	75
<b>SE 415/35K-Z</b>	415	90	1150	Golyóscsapágy	35	100

További kerék-Ø lásd **GEV, SEV** keréksorozatokat a **174. oldal**on

### Opciók / Tartozékok



nyommentes, szürke kerékekkel

zsírzógombbal

Technikai leírások oldala	37	37
Kiegészítő rendelési kód	-SG	-NI
Szállítható a köv. kerék-Ø [mm]	160 - 200x80	érdeklődés alapján

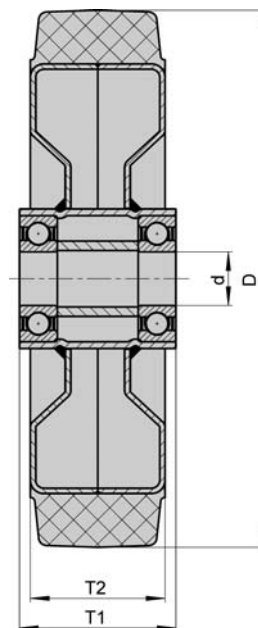

Sorozat: LK-SE, BK-SE, BH-SE

## Acéllemez forgó- és fixvillás kerekek, masszív kivitel

 180 - 500 kg



**Villa:** Sorozat LK/BK/BH - Acéllemezről préselt, forgóvilla dupla golyóscsapággal a forgófejben, speciális Blickle-eljárással dinamikusan préselt, ezáltal minimálisra csökkentett a forgófej játéka és rendkívül hosszú élettartam biztosított, stabil központi csappal (125-200 mm kerék-Ø), forgófejtomítással, csavarozott kerétkengely, cinkkel bevont - krómozott. Rögzítőtalp-ábrák: 71. oldal  
Részletes leírás: 63. és 76. oldal

**Kerekek:** Sorozat SE - Kerék: Elasztikus tömörgumi, könnyű futású minőség, fekete színű, 65° Shore A, felvulkanizált, oldhatatlan kötés, alacsony gördülési ellenállás.

Kerékagy: Stabil hegesztett acélkonstrukció duplán hegesztett kerékaggyal, valamint a 100 + 125 mm kerék-Ø -nél közvetlenül a kerékagyra felvulkanizált elasztikus tömörgumi, golyóscsapággal. Lakkozott - antracit színű.

**Ez a speciális Blickle kerékagy-konstrukció különösen stabil, valamint elegáns, sima design jellemzi.**  
Részletes leírás: 168. és 37. oldal

Forgóvillás kerekek	Fixvillás kerekek	Forgóvillás kerekek "stop-fix"	Kerék-Ø [mm]	Kerék-szélesség [mm]	Teherbírás [kg]	Csapágyazás	Beépítési magasság [mm]	Talp-méret [mm]	Furat-távolság [mm]	Felfogató-furat-Ø [mm]	Offset forgóvilla [mm]
LK-SE 100K-1	BK-SE 100K-1	LK-SE 100K-1-FI	100	40	180	Golyóscsapágy	130	100 x 85	80 x 60	9	45
LK-SE 100K-3	BK-SE 100K-3	LK-SE 100K-3-FI	100	40	180	Golyóscsapágy	130	140 x 110	105 x 75-80	11	45
LK-SE 125K	BH-SE 125K	LK-SE 125K-FI	125	50	280	Golyóscsapágy	170	140 x 110	105 x 75-80	11	55
LK-SE 160K	BH-SE 160K	LK-SE 160K-FI	160	50	400	Golyóscsapágy	202	140 x 110	105 x 75-80	11	63
LK-SE 200K	BH-SE 200K	LK-SE 200K-FI	200	50	500	Golyóscsapágy	245	140 x 110	105 x 75-80	11	65

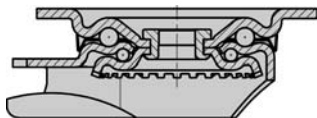

### Opciók / Tartozékok



	nyommentes, szürke kerékekkel	"stop-top" fékkel	"ideal-stop" fékkel beépítési magasság + 17mm*	Íránytartó (lose)** 1 x 360°	Íránytartó (lose)** 1 x 360°
Technikai leírások oldala	37	77	77	78	78
Kiegészítő rendelési kód	-SG	-ST	-IS	RI-03.03	RI-05.03
Szállítható a köv. kerék-Ø [mm]	160 - 200	összes méret	160 + 200	100 talp 140x110	125 - 200

\* tartozék műanyag adapterlap, „Ideal stop” nélkül szerelt forgó- és fixvillás görgők beépítési magasságának kiegyenlítéséhez: rendelési kód: AP3

\*\* csak fék nélküli forgóvillás kerekek számára

Sorozat: LH-SE, BH-SE

## Préselt acél forgó- és fixvillás kerekek, nagy teherbírású kivitel

 180 - 700 kg



**Villa:** Sorozat LH/BH - Erős acéllemezéből préselt, forgóvilla masszív villaszárakkal és talppal, nagyon stabil csavarozott és biztosított forgófejszáppal, dupla golyóscsapággal a forgófejben, **megerősítve négy speciálisan megformált, keményített csapágyfészek beépítésével, ezáltal különösen ellenálló ütődésekkel szemben**, Csavarozott kerékrögzés, cinkkel bevont - krómozott. Rögzítőtálpak rajzai: 71. oldal  
Részletes leírás: 63. és 76. oldal

**Kerekek:** Sorozat SE - Kerék: Elastikus tömörgumi, könnyű futású minőség, fekete színű, 65° Shore A, felvulkanizált, oldhatatlan kötés, alacsony gördülési ellenállás. Kerékagy: Stabil hegesztett acélkonstrukció duplán hegesztett kerékaggyal, valamint a 100 + 125 mm kerék-Ø-nél közvetlenül a kerékaggyra felvulkanizált elastikus tömörgumi, golyóscsapággal. Lakkozott - Antracit színű. **Ez a speciális Blickle kerékagy-konstrukció különösen stabil, valamint elegáns, sima design jellemzi.**  
Részletes leírás: 168. és 37. oldal

7

Forgóvillás kerekek	Fixvillás kerekek	Forgóvillás kerekek "stop-fix"	Kerék-Ø [mm]	Kerék-szélesség [mm]	Teherbírás [kg]	Csapágyazás	Beépítési magasság [mm]	Talp-méret [mm]	Furat-távolság [mm]	Felfogató-furat-Ø [mm]	Offset forgóvilla [mm]
LH-SE 100K-1	BH-SE 100K-1	LH-SE 100K-1-FI	100	40	180	Golyóscsapágy	140	100 x 85	80 x 60	9	45
LH-SE 100K-3		LH-SE 100K-3-FI	100	40	180	Golyóscsapágy	140	140 x 110	105 x 75-80	11	45
LH-SE 125K	BH-SE 125K	LH-SE 125K-FI	125	50	280	Golyóscsapágy	170	140 x 110	105 x 75-80	11	55
LH-SE 160K	BH-SE 160K	LH-SE 160K-FI	160	50	400	Golyóscsapágy	202	140 x 110	105 x 75-80	11	65
LH-SE 200K	BH-SE 200K	LH-SE 200K-FI	200	50	500	Golyóscsapágy	245	140 x 110	105 x 75-80	11	67
LH-SE 202K		*	200	80	700	Golyóscsapágy	245	140 x 110	105 x 75-80	11	67
LH-SE 250K	BH-SE 250K	*	250	60	700	Golyóscsapágy	295	140 x 110	105 x 75-80	11	82

\* "stop-top" rögzítés lásd Opciók / Tartozékok

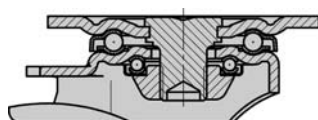

További információk az interneten: [www.blickle.de](http://www.blickle.de)

### Opciók / Tartozékok



	nyommentes, szürke kerékekkel	"stop-top" fékkel	"ideal-stop" fékkel beépítési magasság + 17mm**	Írány-tartó (lose)*** 1 x 360°	tömítéssel + zsírzógombbal a forgófejben***	Rögzítőtálpak
Technikai leírások oldala	37	77	77	78	63	78
Kiegészítő rendelési kód	-SG	-ST	-IS	RI-05.03	-DN	FF160 / FF200
Szállítható a köv. kerék-Ø [mm]	160 - 200	összes méret	160 + 200x50	125 - 200x50	érdeklődés alapján	160 + 200, és érdeklődés alapján

\*\* tartozék műanyag adapterlap, „Ideal stop” nélkül szerelt forgó- és fixvillás görgők beépítési magasságának kiegyenlítéséhez: rendelési kód: AP3

\*\*\* csak fék nélküli forgóvillás kerekek számára

Sorozat: LO-SE, BO-SE

## Hegesztett nagy teherbírású forgó- és fixvillás kerekek

 280 - 900 kg



**Villa:** Sorozat LO/BO - Szolid hegesztett acél konstrukció, forgóvilla dupla golyóscsapággal a forgófejben, megerősítve négy speciálisan megformált, keményített csapágyfészek beépítésével. Labirintustömítés a forgófejben, zsírzógombbal, hegesztett nagyon stabil központi csappal csavarozva és biztosítva. Csavarozott kerékrögzítés, cinkkel bevont - krómozott.

Rögzítőtálpak rajzai: 71. oldal  
Részletes leírás: 64. és 77. oldal

**Kerekek:** Sorozat SE - Kerék: Elastikus tömörgumi, könnyű futású minőség, fekete színű, 65° Shore A, felvulkanizált, oldhatatlan kötés, alacsony gördülési ellenállás. Kerékagy: Stabil hegesztett acélkonstrukció duplán hegesztett kerékaggal, valamint a 125 mm kerék- $\emptyset$  -nél közvetlenül a kerékagyra felvulkanizált elastikus tömörgumi, golyóscsapággal. Lakkozott - Antracit színű.

**Ez a speciális Blickle kerékagy-konstrukció különösen stabil, valamint elegáns, sima design jellemzi.**

Részletes leírás: 168. és 37. oldal

Forgóvillás kerekek	Fixvillás kerekek	Forgóvillás kerekek "stop-top"	Kerék- $\emptyset$ [mm]	Kerék-szélesség [mm]	Teherbírás [kg]	Csapágyazás	Beépítési magasság [mm]	Talp-méret [mm]	Furat-távolság [mm]	Felfogató-furat- $\emptyset$ [mm]	Offset forgóvilla [mm]
LO-SE 125K	BO-SE 125K	LO-SE 125K-ST	125	50	280	Golyóscsapágy	170	140 x 110	105 x 75-80	11	50
LO-SE 160K	BO-SE 160K	LO-SE 160K-ST	160	50	400	Golyóscsapágy	205	140 x 110	105 x 75-80	11	55
LO-SE 200K	BO-SE 200K	LO-SE 200K-ST	200	50	500	Golyóscsapágy	245	140 x 110	105 x 75-80	11	60
LO-SE 202K	BO-SE 202K	LO-SE 202K-ST	200	80	700	Golyóscsapágy	245	140 x 110	105 x 75-80	11	65
LO-SE 250K	BO-SE 250K	LO-SE 250K-ST	250	60	700	Golyóscsapágy	295	140 x 110	105 x 75-80	11	70
LO-SE 252K	BO-SE 252K	LO-SE 252K-ST	250	80	850	Golyóscsapágy	295	140 x 110	105 x 75-80	11	70
LO-SE 300K	BO-SE 300K	LO-SE 300K-ST	300	75	900	Golyóscsapágy	350	140 x 110	105 x 75-80	11	75

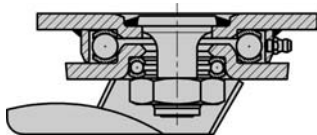

### Opciók / Tartozékok



	nyommentes, szürke kerékekkel	175 x 140 mm talp-mérettel	iránytartóval 2 x 180°	Rögzítőláb
Technikai leírások oldala	37	72	78	78
Kiegészítő rendelési kód	-SG	-35	-R12	FF160 / FF200
Szállítható a köv. kerék- $\emptyset$ [mm]	160 - 200	érdeklődés alapján	125 - 200x50	160 + 200, és érdeklődés alapján

Sorozat: LS-SE, BS-SE

## Rugós, hegesztett acél nagy teherbírású forgó- és fixvillás kerekek, stabil forgófejű kivitel

280 - 1150 kg



**Villa:** Sorozat LS/BS - Nagyon masszív hegesztett acél felépítés, forgóvilla axiális golyóscsapággal DIN 711 és hengergörgős csapággal DIN 720 a forgófejben, por- és cseppálló, zsírzófogommal ellátva, nagyon stabil hegesztett csappal, csavarozva és kézzel biztosítva. Keréktengely csavarozott, cinkkel bevont - sárga krómozott.

Rögzítőtalp-ábrák: 71. és 72. oldal  
Részletes leírás: 64. és 77. oldal

**Kerekek:** Sorozat SE - Kerék: Elasztikus tömörgumi, könnyű futású minőség, fekete színű, 65° Shore A, felvulkanizált, oldhatatlan kötés, alacsony gördülési ellenállás. Rendelési kód ...-Z.

Kerékagy: Stabil hegesztett acélkonstrukció duplán hegesztett kerékaggyal, valamint a 125 mm kerék-Ø -nél közvetlenül a kerékagyra felvulkanizált elasztikus tömör-gumi, golyóscsapággal. Lakkozott - Antracit színű.

**Ez a speciális Blickle kerékagy-konstrukció különösen stabil, valamint elegáns, sima design jellemzi.**

Részletes leírás: 168. és 37. oldal

7

Forgóvillás kerekek	Fixvillás kerekek	Forgóvillás kerekek "stop-top"	Kerék-Ø [mm]	Kerék-szélesség [mm]	Teherbírás [kg]	Csapágyazás	Beépítési magasság [mm]	Talp-méret [mm]	Furat-távolság [mm]	Felfogató-furat-Ø [mm]	Offset forgóvilla [mm]
LS-SE 125K	BS-SE 125K	LS-SE 125K-ST	125	50	280	Golyóscsapágy	170	140 x 110	105 x 75-80	11	50
LS-SE 160K	BS-SE 160K	LS-SE 160K-ST	160	50	400	Golyóscsapágy	205	140 x 110	105 x 75-80	11	55
LS-SE 200K	BS-SE 200K	LS-SE 200K-ST	200	50	500	Golyóscsapágy	245	140 x 110	105 x 75-80	11	60
LS-SE 202K	BS-SE 202K	LS-SE 202K-ST	200	80	700	Golyóscsapágy	255	175 x 140	140 x 105	14	65
LS-SE 250K	BS-SE 250K	LS-SE 250K-ST	250	60	700	Golyóscsapágy	305	175 x 140	140 x 105	14	75
LS-SE 252K	BS-SE 252K	LS-SE 252K-ST	250	80	850	Golyóscsapágy	305	175 x 140	140 x 105	14	75
LS-SE 300K	BS-SE 300K	LS-SE 300K-ST	300	75	900	Golyóscsapágy	355	175 x 140	140 x 105	14	85
LS-SE 360K-Z	BS-SE 360K-Z		360	75	950	Golyóscsapágy	420	175 x 140	140 x 105	14	100
LS-SE 415K-Z	BS-SE 415K-Z		415	90	1150	Golyóscsapágy	478	200 x 160	160 x 120	14	100

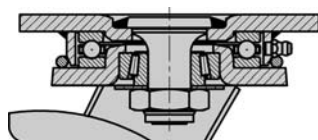

További információk az interneten: [www.blickle.de](http://www.blickle.de)

### Opciók / Tartozékok



	nyommentes, szürke kerékekkel	iránytartóval 2 x 180°	iránytartóval 4 x 90°	Rögzítőláb
Technikai leírások oldala	37	78	78	78
Kiegészítő rendelési kód	-SG	-RI2	-RI4	FF160 / FF200
Szállítható a köv. kerék-Ø [mm]	160 - 200	összes méret	érdeklődés alapján	160 + 200, és érdeklődés alapján

Sorozat: LSD-SE, BSD-SE

## Hegesztett acél nagy teherbírású dupla forgó- és fixvillás kerekek, stabil forgófejű kivitel

 800 - 1800 kg



### Forgóvillás kerekek

### Fixvillás kerekek

Rendelési kód	Rendelési kód	Kerék-Ø [mm]	Kerék-szélesség [mm]	Teherbírás [kg]	Csapágyazás	Beépítési magasság [mm]	Talp-méret [mm]	Furat-távolság [mm]	Felfogató-furat-Ø [mm]	Offset forgóvilla [mm]
<b>LSD-SE 160K-35</b>	<b>BSD-SE 160K-35</b>	160	2 x 50	800	Golyóscsapágy	220	140 x 175*	105 x 140	14	55
<b>LSD-SE 200K-35</b>	<b>BSD-SE 200K-35</b>	200	2 x 50	1000	Golyóscsapágy	260	140 x 175*	105 x 140	14	60
<b>LSD-SE 250K</b>	<b>BSD-SE 250K</b>	250	2 x 60	1400	Golyóscsapágy	330	200 x 255*	160 x 210	18	70
<b>LSD-SE 300K</b>	<b>BSD-SE 300K</b>	300	2 x 75	1800	Golyóscsapágy	380	200 x 255*	160 x 210	18	80

\* Fixvillás görgő: hosszanti oldal párhuzamos a keréktengellyel.

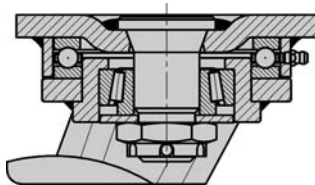

**Villa:** Sorozat LSD/BS - Nagyon masszív hegesztett acél felépítés, forgóvilla axiális golyóscsapágyal DIN 711 és hengergörgős csapágyal DIN 720 a forgófejben, por- és cseppálló, zsírzógombbal ellátva, nagyon stabil hegesztett csappal csavarozva és biztosítva. Keréktengely csavarozott.  
160 + 200 mm kerék-Ø: cinkkel bevont - sárga krómozott.  
250 + 300 mm kerék-Ø: lakkozott - piros színű  
Rögzítőtálp-ábrák: 72. oldal  
Részletes leírás: 64. oldal

**Kerekek:** Sorozat SE - Kerék: Elasztikus tömör gumi, könnyű futású minőség, fekete színű, 65° Shore A, felvulkanizált, oldhatatlan kötés, alacsony gördülési ellenállás.

**Kerékagy:** Stabil hegesztett acélkonstrukció duplán hegesztett kerékaggyal, golyóscsapágyal.  
Lakkozott - antracit színű.

**Ez a speciális Blickle kerékagy-konstrukció különösen stabil, valamint elegáns, sima design jellemzi.**

Részletes leírás: 168. és 37. oldal

### Opciók / Tartozékok



	"Radstop" kerékfékkel	iránytartóval
Technikai leírások oldala	78	78
Kiegészítő rendelési kód	-RA	
Szállítható a köv. kerék-Ø [mm]	érdeklődés alapján	érdeklődés alapján

Sorozat: GEV, SEV

**Nagy teherbírású elasztikus tömör gumi futófelületű kerekek, öntvény-ill. hegesztett acél kerékagy, masszív kivitel**

 725 - 3000 kg



**Kerék:** Elasztikus tömör gumi, könnyű futású minőség, fekete színű, 65° Shore A, acéldrótmerevítésű, felpréselt, alacsony gördülési ellenállás.

**Kerékagy:** GEV sorozat: szürkeöntvényből, nagyon masszív, golyóscsapággal, zsírzógombbal. Lakkozott - antracit színű. SEV sorozat: nagyon stabil hegesztett acél konstrukció, duplán hegesztett kerékaggal, golyóscsapággal, zsírzógombbal. Lakkozott - antracit színű.

Részletes leírás: 37 és 38. oldal

**Kerekek**

Rendelési kód	Kerék-Ø (D) [mm]	Abronsz- szélesség (T2) [mm]	Teher- bírás [kg]	Csapágyazás	Tengely- furat-Ø (d) [mm]	Agyfurat- hossz (T1) [mm]
GEV 254/30K	250	130	975	Golyóscsapágy	30	130
GEV 280/25K	280	75	725	Golyóscsapágy	25	90
GEV 302/35K	300	90	900	Golyóscsapágy	35	90
GEV 360/30K	360	60	750	Golyóscsapágy	30	75
GEV 362/35K	360	75	950	Golyóscsapágy	35	90
GEV 400/30K	400	75	1000	Golyóscsapágy	30	90
GEV 405/45K	405	130	1500	Golyóscsapágy	45	130
GEV 425/45K	425	150	1800	Golyóscsapágy	45	150
GEV 500/35K	500	85	1300	Golyóscsapágy	35	90
GEV 520/40K	520	100	1525	Golyóscsapágy	40	100
SEV 550/60K	550	160	2250	Golyóscsapágy	60	160
SEV 610/60K	610	150	2250	Golyóscsapágy	60	150
SEV 620/65K	620	200	3000	Golyóscsapágy	65	200

7

További információk az interneten: [www.blickle.de](http://www.blickle.de)

**Opciók / Tartozékok**



	nyommentes, natúr színű abronccsal	acélgyűrűs abroncs meghajtó minőség	Keréktengelyzáró sapkával	további méretek
Technikai leírások oldala	37 - 38	37 - 38	79	
Kiegészítő rendelési kód	-SN	-SBA	-E	
Szállítható a köv. kerék-Ø [mm]	érdeklődés alapján	érdeklődés alapján	érdeklődés alapján	érdeklődés alapján

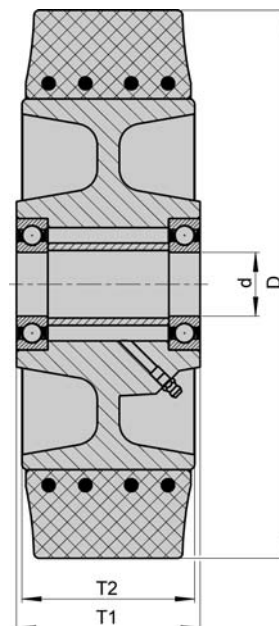

Sorozat: LS-GEV, LS-SEV, BS-GEV, BS-SEV

## Rugós, hegesztett acél nagy teherbírású forgó- és fixvillás kerekek, stabil forgófejű kivitel

900 - 3000 kg



**Villa:** Sorozat LS/BS - Nagyon masszív hegesztett acél felépítés, forgóvilla axiális golyóscsapággal DIN 711 és hengergörgős csapággal DIN 720 a forgófejben, por- és cseppálló, zsírzógombbal ellátva, nagyon stabil hegesztett csappal csavarozva és biztosítva. Keréktengegy csavarozott. 300 - 520 mm kerék-Ø: cinkkel bevont - sárga krómzott. 620 mm kerék-Ø: lakkozott - piros színű. Rögzítőtalp-ábrák: 72. oldal. Részletes leírás: 64. oldal

**Kerekek:** Sorozat GEV/SEV - Kerék: Elastikus tömörgumi, könnyű futású minőség, fekete színű, 65° Shore A, acéldrótmerevítésű, felpréselt, alacsony gördülési ellenállás. Kerékagy: GEV sorozat: szürkeöntvényből, nagyon masszív, golyóscsapággal, zsírzógombbal. Lakkozott - antracit színű. SEV sorozat: nagyon stabil hegesztett acél konstrukció, duplán hegesztett kerékaggal, golyóscsapággal, zsírzógombbal. Lakkozott - antracit színű. Részletes leírás: 174, 37 és 38. oldal

Forgóvillás kerekek		Fixvillás kerekek								
Rendelési kód	Rendelési kód	Kerék-Ø [mm]	Kerék-szélesség [mm]	Teherbírás [kg]	Csapágyazás	Beépítési magasság [mm]	Talp-méret [mm]	Furat-távolság [mm]	Felfogató-furat-Ø [mm]	Offset forgóvilla [mm]
LS-GEV 302K	BS-GEV 302K	300	90	900	Golyóscsapágy	355	200 x 160	160 x 120	14	85
LS-GEV 400K	BS-GEV 400K	400	75	1000	Golyóscsapágy	470	200 x 160	160 x 120	14	100
LS-GEV 520K	BS-GEV 520K	520	100	1525	Golyóscsapágy	580	200 x 160	160 x 120	14	125
LS-SEV 620K	BS-SEV 620K	620	200	3000	Golyóscsapágy	710	255 x 200	210 x 160	18	130
		620	200	3000	Golyóscsapágy	710	250 x 270	210 x 160	18	

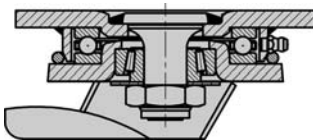

### Opciók / Tartozékok



	"stop-top" fékkel	"Radstop" kerékekkel	iránytartóval 2 x 180°	iránytartóval 4 x 90°
Technikai leírások oldala	77	78	78	78
Kiegészítő rendelési kód	-ST	-RA	-RI2	-RI4
Szállítható a köv. kerék-Ø [mm]	300	érdeklődés alapján	érdeklődés alapján	érdeklődés alapján

Sorozat: GEVN, SEVN

**Nagy teherbírású meghajtott kerekek horonnyal  
elasztikus tömör gumi futófelülettel, öntvény-  
ill. hegesztett acél kerékagy, masszív kivitel**

 750 - 3000 kg



**Kerék:** Elasztikus tömör gumi, meghajtó minőség, fekete színű, 65° Shore A, acélgűrűvel, felpréselt, magas kopásállóság.

**Kerékagy:** GEVN sorozat: szürkeöntvényből, nagyon masszív. SEVN sorozat: nagyon stabil hegesztett acél konstrukció DIN 6885. szerinti furattal és siklóretesz-horonnyal.

Lakkozott - antracit színű.

Részletes leírás: 38. és 39. oldal

### Kerekek

Rendelési kód	Kerék-Ø (D) [mm]	Abronsz- szélesség (T2) [mm]	Teher- bírás [kg]	Tengely- furat-Ø (d) [mm]	Furatvázat szélesség (B) [mm]	Furatvázat magasság (H) [mm]	Agyfurat- hossz (T1) [mm]
<b>GEVN 302/35H7</b>	300	90	900	35 H7	10 JS9	38,3	90
<b>GEVN 360/35H7</b>	360	60	750	35 H7	10 JS9	38,3	60
<b>GEVN 362/40H7</b>	360	75	950	40 H7	12 JS9	43,3	75
<b>GEVN 400/40H7</b>	400	75	1000	40 H7	12 JS9	43,3	75
<b>GEVN 405/50H7</b>	405	130	1500	50 H7	14 JS9	53,8	130
<b>GEVN 425/60H7</b>	425	150	1800	60 H7	18 JS9	64,4	150
<b>GEVN 500/40H7</b>	500	85	1300	40 H7	12 JS9	43,3	90
<b>GEVN 520/50H7</b>	520	100	1525	50 H7	14 JS9	53,8	100
<b>SEVN 610/70H7</b>	610	150	2250	70 H7	20 JS9	74,9	150
<b>SEVN 620/80H7</b>	620	200	3000	80 H7	22 JS9	85,4	200

7

További információk az interneten: [www.blickle.de](http://www.blickle.de)

### Opciók / Tartozékok



acélgűrűs abroncs-  
csal dörzskerék  
minőség

további méretek

Technikai leírások oldala

37 - 39

Kiegészítő rendelési kód

-SBR

Szállítható a köv. kerék-Ø [mm]

érdeklődés alapján

érdeklődés alapján

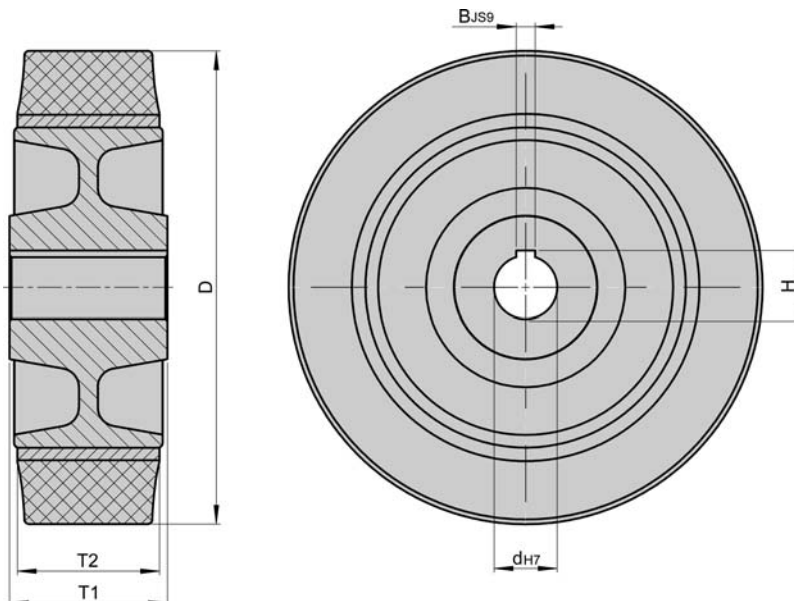

Sorozat: DS

**Nagy teherbírású ikergörgők elasztikus tömörgumi futófelülettel, hegesztett kerékagy masszív kivitel**

 1500 - 6000 kg



**Kerék:** Dupla elasztikus tömörgumi abroncs, könnyű futású minőség, fekete színű, 65° Shore A, acélhuzallal megerősített, felprésselt, alacsony gördülési ellenállás.

**Kerékagy:** Nagyon stabil hegesztett acélkonstrukció, duplán hegesztett kerékaggal, golyóscsapággal, zsírzógombbal.

Lakkozott - antracit színű.

Részletes leírás: 37. és 39. oldal

**Kerekek**

Rendelési kód	Kerék-Ø (D) [mm]	Abrons-szélesség (T2) [mm]	Teherbírás [kg]	Csapágyazás	Tengelyfurat-Ø (d) [mm]	Agyfurat-hossz (T1) [mm]
<b>DS 300/50K</b>	300	150 (2 x 75)	1500	Golyóscsapágy	50	150
<b>DS 302/55K</b>	300	180 (2 x 90)	1800	Golyóscsapágy	55	180
<b>DS 361/50K</b>	360	150 (2 x 75)	1900	Golyóscsapágy	50	150
<b>DS 400/55K</b>	400	150 (2 x 75)	2000	Golyóscsapágy	55	150
<b>DS 405/75K</b>	405	260 (2 x 130)	3000	Golyóscsapágy	75	250
<b>DS 415/60K</b>	415	180 (2 x 90)	2300	Golyóscsapágy	60	180
<b>DS 425/80K</b>	425	300 (2 x 150)	3600	Golyóscsapágy	80	250
<b>DS 500/60K</b>	500	170 (2 x 85)	2600	Golyóscsapágy	60	170
<b>DS 620/100K</b>	620	400 (2 x 200)	6000	Golyóscsapágy	100	300

**Opciók / Tartozékok**



	acélgűrűs abronccsal meghajtó minőség	Keréktengely zárócsapákkal	további méretek
Technikai leírások oldala	37 - 39	79	
Kiegészítő rendelési kód	-SBA	-E	
Szállítható a köv. kerék-Ø [mm]	érdeklődés alapján	érdeklődés alapján	érdeklődés alapján

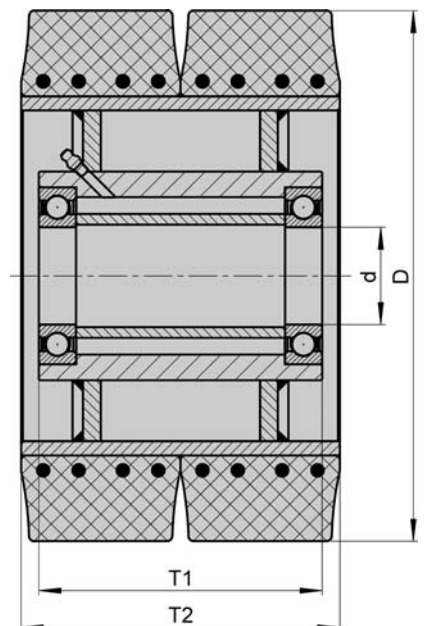

Sorozat: SAV

## Nagy teherbírású tengelyre szerelhető kerekek elastikus tömör gumi futófelülettel, hegesztett kerékagy

525 - 3000 kg



**Kerék:** Elastikus tömör gumi, meghajtó minőség, fekete színű, 65° Shore A, acéldróttal megerősített, felprésselt.

**Kerékagy:** Stabil hegesztett acélkonstrukció, közepén elhelyezkedő csavarnyílásokkal, süllyesztve a csavarok ill. anyák számára.

Lakozott - Antracit színű.

Részletes leírás: 37. és 39. oldal

### Kerekek

Rendelési kód	Kerék-Ø (D) [mm]	Abroncs- szélesség (T2) [mm]	Teher- bírás [kg]	Felfogató furatok száma:			
				Szerelőfurat-Ø (d2) [mm]	Központi agyfurat-Ø (d) [mm]	Osztókör-Ø (d1) [mm]	Furatszám
SAV 250/4	250	60	525	4	16,5	60	100
SAV 252/4	250	80	675	4	16,5	60	100
SAV 300/4	300	75	750	4	16,5	60	100
SAV 300/5	300	75	750	5	16,5	67	112
SAV 302/4	300	90	900	4	16,5	60	100
SAV 302/5	300	90	900	5	16,5	67	112
SAV 360/4	360	60	750	4	16,5	60	100
SAV 360/5	360	60	750	5	16,5	67	112
SAV 362/4	360	75	950	4	16,5	60	100
SAV 362/5-67	360	75	950	5	16,5	67	112
SAV 362/5-82	360	75	950	5	16,5	82	130
SAV 400/4	400	65	900	4	16,5	60	100
SAV 400/5-67	400	65	900	5	16,5	67	112
SAV 400/5-82	400	65	900	5	16,5	82	130
SAV 402/4	400	75	1000	4	16,5	60	100
SAV 402/5-67	400	75	1000	5	16,5	67	112
SAV 402/5-82	400	75	1000	5	16,5	82	130
SAV 405/5	405	130	1500	5	18,5	110	145
SAV 405/6	405	130	1500	6	21,5	160	205
SAV 415/5	415	90	1150	5	18,5	110	145
SAV 415/6	415	90	1150	6	21,5	160	205
SAV 500/6	500	85	1300	6	21,5	160	205
SAV 520/6	520	100	1525	6	21,5	160	205
SAV 620/6	620	200	3000	6	21,5	160	205

### Opciók / Tartozékok



acélgyűrűs abroncs meghajtó minőség      további méretek

Technikai leírások oldala	37 - 39	
Kiegészítő rendelési kód	-SBA	
Szállítható a köv. kerék-Ø [mm]	érdeklődés alapján	érdeklődés alapján

